

Formele afleidingen van binaire aritmetiek

door
A.H.J. Mathijssen

13 juni 2003

Inleiding

Rekenkundige basisoperaties: optellen, aftrekken, vermenigvuldigen en delen

Probleem: geen of onvolledige correctheidsbewijzen voor implementaties van de rekenkundige basisoperaties

Doel: constructie combinatorische circuits voor de basisoperaties op gehele getallen, voorzien van correctheidsbewijzen

In deze presentatie alleen deling

Werkwijze

Onderscheid tussen 3 niveau's:

- 1 rekenkundig : gehele getallen
- 2 representatie : lijsten van bits
- 3 implementatie : combinatorische circuits

Resultaten van hogere niveau's worden gebruikt op lagere niveau's.

Functionele programmeertaal

Calculationalele stijl van programmeren

Lijsten

Voor element b en lijst s :

- $\#s$ is de lengte van s
- $s \cdot i$ is element i van s , met $0 \leq i < \#s$
- $[\]$ is de lege lijst
- $b \triangleright s$ is de lijst met b als kop en s als staart
- $s \triangleleft b$ is de lijst met s als *koplijst* en b als *staart-element*
- $[b]$ is de afkorting voor $b \triangleright [\]$ en $[\] \triangleleft b$

Representatie natuurlijke getallen

Definitie v_2 , voor binaire lijst s met lengte n :

$$v_2 \cdot s = \left(\sum_{i : 0 \leq i < n : s \cdot i * 2^{n-1-i}} \right)$$

Recursieve definitie v_2 , voor bit b en binaire lijst s :

$$\begin{aligned} v_2 \cdot [] &= 0 \\ v_2 \cdot (s \triangleleft b) &= 2 * v_2 \cdot s + b \end{aligned}$$

Representatie gehele getallen 1

Standaardrepresentaties:

- sign-and-magnitude
- one's complement
- **two's complement**

Definitie v_n , voor niet-lege binaire lijst s met lengte n :

$$v_n \cdot s = -s \cdot 0 * 2^{n-1} + (\sum_{i: 1 \leq i < n} s \cdot i * 2^{n-1-i})$$

Recursieve definitie v_n , voor bit b en niet-lege binaire lijst s :

$$\begin{aligned} v_n \cdot [b] &= -b \\ v_n \cdot (s \triangleleft b) &= 2 * v_n \cdot s + b \end{aligned}$$

Eigenschap v_n , voor niet-lege binaire lijst s :

$$\begin{aligned} v_n \cdot s < 0 &\equiv s \cdot 0 = 1 \\ 0 \leq v_n \cdot s &\equiv s \cdot 0 = 0 \end{aligned}$$

Bereik v_n , voor niet-lege binaire lijst s met lengte n :

$$v_n \cdot s \in [-2^{n-1}, 2^{n-1} - 1]$$

Representatie gehele getallen 2

Signed one's representatie

Rekursieve definitie $v2s1$, voor bit b en binaire lijst t :

$$v2s1 \cdot [] = 0$$

$$v2s1 \cdot (t \triangleleft b) = 2 * (v2s1 \cdot t \uparrow b) - 1$$

Signed one's gerepresenteerde getallen zijn oneven of 0.

Integer deling 1

Positieve constante B is de noemer.

Specificatie dm , voor integer x :

$$dm \cdot x = \langle q, r \rangle$$

whr $q, r: x = q * B + r \wedge 0 \leq r < B$ **end**

Declaratie dm , voor bit b en integer x :

$$dm \cdot 0 = \langle 0, 0 \rangle$$
$$dm \cdot (-1) = \langle -1, B - 1 \rangle$$
$$dm \cdot (2 * x + b) = \mathbf{if} \ m < 0 \rightarrow \langle 2 * h, l \rangle$$
$$\quad \square \ 0 \leq m \rightarrow \langle 2 * h + 1, m \rangle$$
$$\mathbf{fi} \ \mathbf{whr} \ \langle h, k \rangle = dm \cdot x \ \&$$
$$\quad l = 2 * k + b \ \& \ m = l - B \ \mathbf{end}$$

Bekend als restoring division.

Integer deling 2

Specificatie dm en gdm , voor integer x :

$$dm \cdot x = \langle q, r \rangle$$

whr $q, r: x = q * B + r \wedge 0 \leq r < B$ **end**

$$gdm \cdot x = \langle q, r \rangle$$

whr $q, r: x = q * B + r \wedge -B \leq r < B$ **end**

Alternatieve declaratie dm , voor bit b en integer x :

$$dm \cdot x = \mathbf{if} \ r < 0 \rightarrow \langle q - 1, r + B \rangle$$

$$\square \ 0 \leq r \rightarrow \langle q, r \rangle$$

fi whr $\langle q, r \rangle = gdm \cdot x$ **end**

Declaratie gdm , voor bit b en integer x :

$$gdm \cdot (-b) = \langle 0, -b \rangle$$

$$gdm \cdot (2 * x + b) = \mathbf{if} \ l < 0 \rightarrow \langle 2 * h - 1, l + B \rangle$$

$$\square \ 0 \leq l \rightarrow \langle 2 * h + 1, l - B \rangle$$

fi whr $\langle h, k \rangle = gdm \cdot x$

& $l = 2 * k + b$ end

Quotient is oneven of 0.

Bekend als non-restoring division.

Binaire deling 1

Constante $B2$ is een niet-lege binaire lijst, met:

$$vn2 \cdot B2 = B$$

Specificatie $dm2$, voor niet-lege binaire lijst s :

$$\begin{aligned} dm2 \cdot s &= \langle t, u \rangle \\ \mathbf{whr} \ t, u: \langle vn2 \cdot t, vn2 \cdot u \rangle &= dm \cdot (vn2 \cdot s) \ \mathbf{end} \end{aligned}$$

Restoring versie declaratie $dm2$, voor bit b en niet-lege binaire lijst s :

$$\begin{aligned} dm2 \cdot [0] &= \langle [0], [0] \rangle \\ dm2 \cdot [1] &= \langle [1], dec \cdot 1 \cdot B2 \rangle \\ dm2 \cdot (s \triangleleft b) &= \mathbf{if} \ w \cdot 0 = 1 \rightarrow \langle t \triangleleft 0, v \rangle \\ &\quad \square \ w \cdot 0 = 0 \rightarrow \langle t \triangleleft 1, w \rangle \\ &\mathbf{fi} \ \mathbf{whr} \ \langle t, u \rangle = dm2 \cdot s \ \& \ v = u \triangleleft b \\ &\ \& \ w = subt2 \cdot v \cdot B2 \ \mathbf{end} \end{aligned}$$

Hardware implementaties

Richtlijnen:

- minimaliseer gevalsonderscheid
- maximaliseer hergebruik van expressies

Definitie sel , voor bit b en binaire lijsten s, t :

$$sel \cdot b \cdot s \cdot t = \mathbf{if} \ b = 0 \rightarrow s \ \square \ b = 1 \rightarrow t \ \mathbf{fi}$$

Implementatie als multiplexer

Binaire deling 2

Uitwerking restoring versie declaratie $dm2$ voor hardware implementatie, voor bit b en niet-lege binaire lijst s :

$$dm2 \cdot [b] = \langle t, sel \cdot b \cdot t \cdot (dec \cdot b \cdot B^2) \rangle \\ \mathbf{whr} \ t = [b] \ \mathbf{end}$$

$$dm2 \cdot (s \triangleleft b) = \langle t \triangleleft c, sel \cdot c \cdot v \cdot w \rangle \\ \mathbf{whr} \ \langle t, u \rangle = dm2 \cdot s \ \& \ v = u \triangleleft b \ \& \\ w = subt2 \cdot v \cdot B^2 \ \& \ c = 1 - w \cdot 0 \ \mathbf{end}$$

Hardware implementaties deling 1

Implementatie restoring versie declaratie $dm2$:

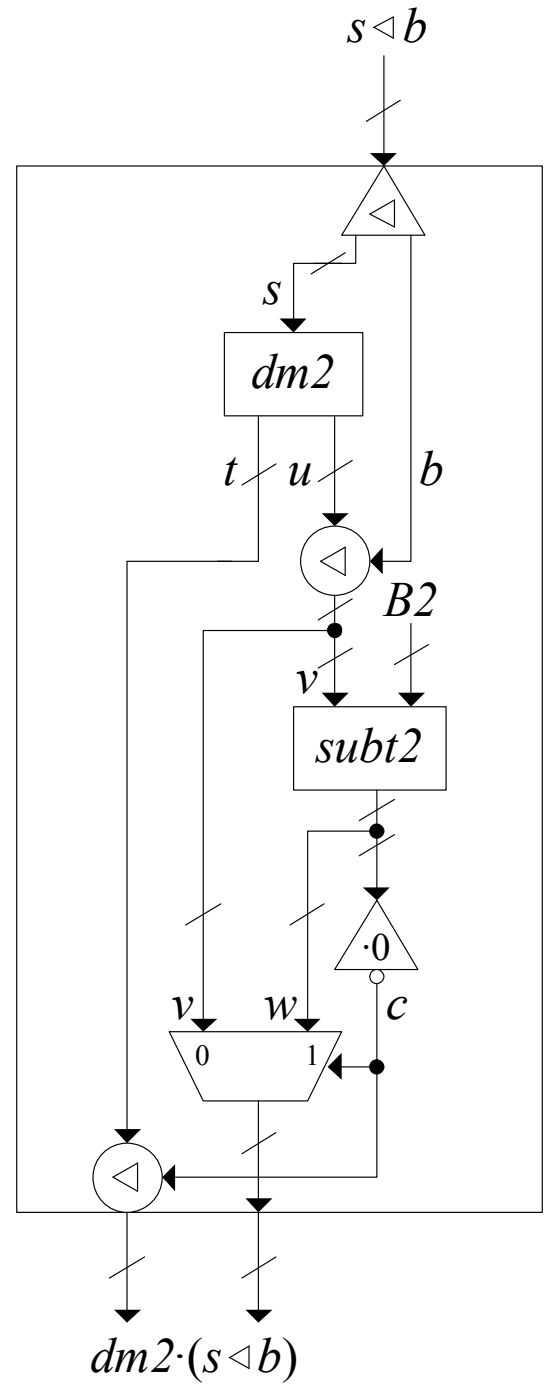
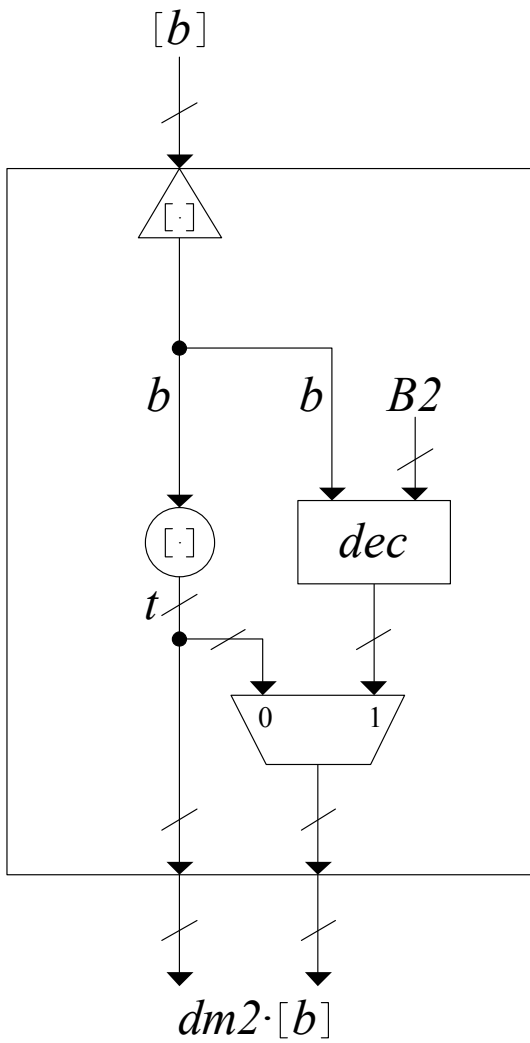

Binaire deling 3

Specificatie $dm2$ en $gdm2$, voor niet-lege binaire lijst s :

$$\begin{aligned} dm2 \cdot s &= \langle t, u \rangle \\ \mathbf{whr} \ t, u: \langle vn2 \cdot t, vn2 \cdot u \rangle &= dm \cdot (vn2 \cdot s) \ \mathbf{end} \\ gdm2 \cdot s &= \langle t, u \rangle \\ \mathbf{whr} \ t, u: \langle v2s1 \cdot t, vn2 \cdot u \rangle &= gdm \cdot (vn2 \cdot s) \ \mathbf{end} \end{aligned}$$

Specificatie $ds1to2$, voor bit c en binaire lijst t :

$$vn2 \cdot (ds1to2 \cdot c \cdot t) = v2s1 \cdot t - c$$

Declaratie $ds1to2$, voor bits b, c en binaire lijst t :

$$\begin{aligned} ds1to2 \cdot c \cdot [] &= [c] \\ ds1to2 \cdot c \cdot (b \triangleright t) &= (1 - b) \triangleright t \triangleleft (1 - c) \end{aligned}$$

Non-restoring versie declaratie $dm2$, voor niet-lege binaire lijst s :

$$\begin{aligned} dm2 \cdot s &= \mathbf{if} \ u \cdot 0 = 1 \rightarrow \langle ds1to2 \cdot 1 \cdot t, add2 \cdot u \cdot B2 \rangle \\ &\quad \square \ u \cdot 0 = 0 \rightarrow \langle ds1to2 \cdot 0 \cdot t, u \rangle \\ &\quad \mathbf{fi} \ \mathbf{whr} \ \langle t, u \rangle = gdm2 \cdot s \ \mathbf{end} \end{aligned}$$

Binaire deling 4

Uitwerking non-restoring versie declaratie $dm2$ voor hardware implementatie, voor niet-lege binaire lijst s :

$$dm2 \cdot s = \langle ds1to2 \cdot c \cdot t, sel \cdot c \cdot u \cdot (add2 \cdot u \cdot B2) \rangle$$
$$\text{whr } \langle t, u \rangle = gdm2 \cdot s \ \& \ c = u \cdot 0 \ \text{end}$$

Hardware implementaties deling 2

Implementatie non-restoring versie declaratie $dm2$:

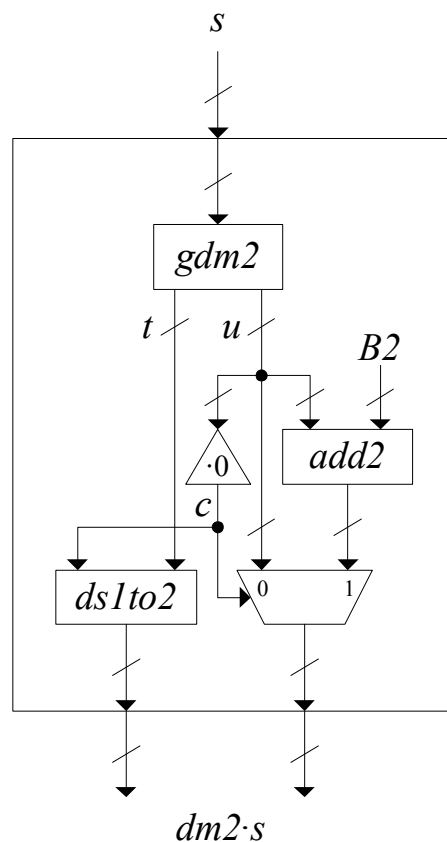

Binaire deling 5

Specificatie $gdm2$, voor niet-lege binaire lijst s :

$$\begin{aligned} gdm2 \cdot s &= \langle t, u \rangle \\ \mathbf{whr} \ t, u: \langle v2s1 \cdot t, vn2 \cdot u \rangle &= gdm \cdot (vn2 \cdot s) \ \mathbf{end} \end{aligned}$$

Declaratie $gdm2$, voor bit b en niet-lege binaire lijst s :

$$\begin{aligned} gdm2 \cdot [b] &= \langle [], [b] \rangle \\ gdm2 \cdot (s \triangleleft b) &= \mathbf{if} \ v \cdot 0 = 1 \rightarrow \langle t \triangleleft 0, add2 \cdot v \cdot B2 \rangle \\ &\quad \square \ v \cdot 0 = 0 \rightarrow \langle t \triangleleft 1, subt2 \cdot v \cdot B2 \rangle \\ &\mathbf{fi} \ \mathbf{whr} \ \langle t, u \rangle = gdm2 \cdot s \ \& \\ &\quad v = u \triangleleft b \ \mathbf{end} \end{aligned}$$

Uitwerking declaratie $gdm2$ voor hardware implementatie, voor bit b en niet-lege binaire lijst s :

$$\begin{aligned} gdm2 \cdot [b] &= \langle [], [b] \rangle \\ gdm2 \cdot (s \triangleleft b) &= \langle t \triangleleft c, adc2 \cdot c \cdot v \cdot (sel \cdot c \cdot B2 \cdot (cmpl \cdot B2)) \rangle \\ &\quad \mathbf{whr} \ \langle t, u \rangle = gdm2 \cdot s \ \& \ v = u \triangleleft b \ \& \\ &\quad c = 1 - v \cdot 0 \ \mathbf{end} \end{aligned}$$

Hardware implementaties deling 3

Implementatie declaratie $gdm2$:

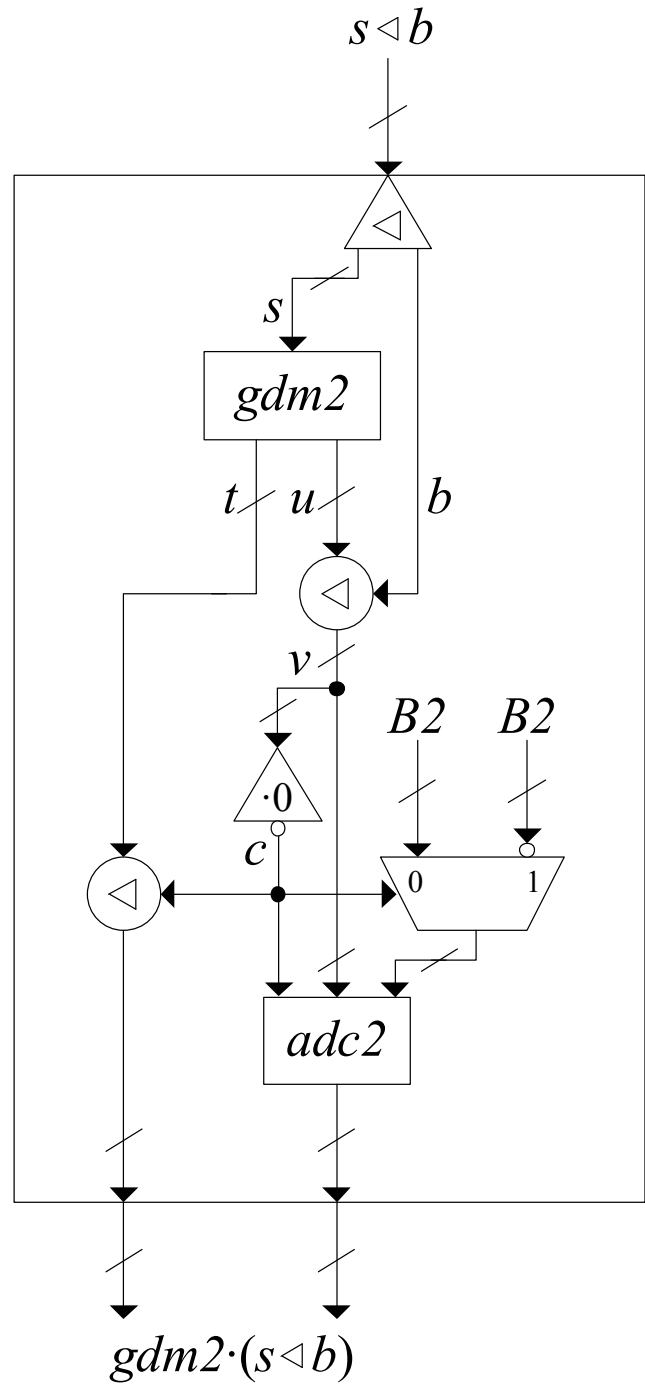
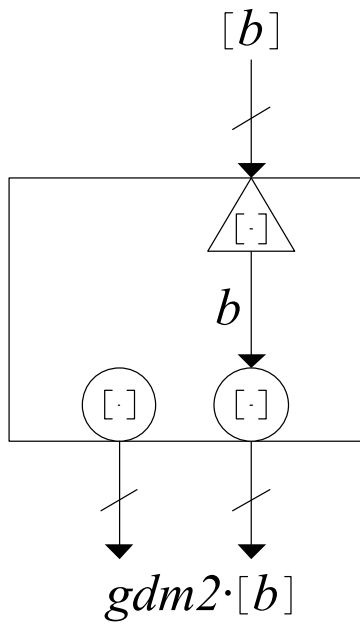

Conclusies en aanbevelingen

Gebruikte techniek:

- separation of concerns
- gebruik essentiële eigenschappen lagere niveau's op hogere niveau's

Uitbreidingen:

- meer complexe operaties
- andere integer representaties
- floating point getallen
- sequentiële circuits
- software implementaties